

TECHNISCHE EIGENSCHAFTEN

MOTOR	Diesel-Direkteinspritzung - Stage V
Modell	Yanmar 3TNV82A
Anzahl Zylinder	3
Hubraum (cc)	1331
Ansaugung	Direkte
Maximale Leistung bei 2800 U/Min (kW/ PS)	18,9 / 26
Antriebsdrehmoment (Nm/U/Min)	83 / 1680
Kühlsystem	Mit selbstreinigendem Luft/Öl-Doppelement-Maschenkühler
Tankkapazität (l)	46
GETRIEBE	Hydrostatischer Doppelantriebsbereich (langsam für Arbeit / schnell für Fahrten)
Fahrgeschwindigkeit (km/h)	Langsamer Gang: 0 bis 10 km/h - Schneller Gang: 0 bis 20 km/h
Antriebssteuerung	Doppelpedal (vorwärts/rückwärts)
ANTRIEB	Allradantrieb mit automatischer Auskupplung des Hinterradantriebs beim Einschalten des schnellen Fahrgangs
DIFFERENTIALE	Vordere, hintere und mittlere Antiskalpiervorrichtung. Das vordere Differential ist mit Sperrpedal und zugleich wird auch die zentrale Differentialsperre erhalten
ZAPFWELLE	Nenngeschwindigkeit: 2600 Umdrehungen/Min
PTO-Kupplung	Elektrohydraulik
HYDRAULISCHES HEBWERK	Zweizylinder mit Zweipunktaufhängung
LENKUNG	Lenkrad mit Servolenkung, die auf die Hinterräder wirkt
LENKRAD	Einstellbar mit neigbarer Lenksäule
Minimaler Wenderadius (mm)	400 (intern pneumatisch) - Null mit Hilfe der unabhängigen Bremsen
STEUERINSTRUMENT	Integriert in das Armaturenbrett an der Lenksäule
BETRIEBSBREMSEN	Unabhängige Trommelbremsen an den Vorderrädern mit eigener Pedalsteuerung und Verriegelung, um sie im Straßenverkehr zu integrieren
Feststellbremse	Mit Hebel, auf die Betriebsbremsen wirkend
SITZ	Professionell verstellbar und gefedert, mit hoher Rückenlehne, Armlehnen und Sicherheitsgurten
REIFEN	Vorne 26x12.00-12 mit Garden- oder Terra Tyre-Profil * Hinten 18x8.50-8 mit Garden-Profil
SERIENMÄSSIG	Homologierter einklappbarer Überrollbügel, straßenzugelassene LED-Beleuchtung, hydraulischer Steckdosensatz vorne

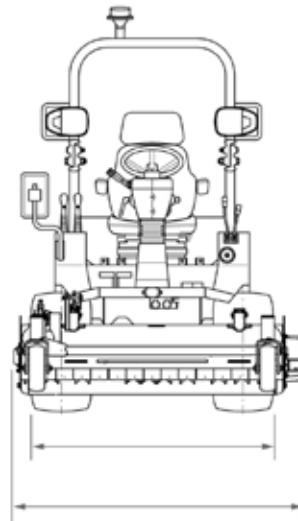
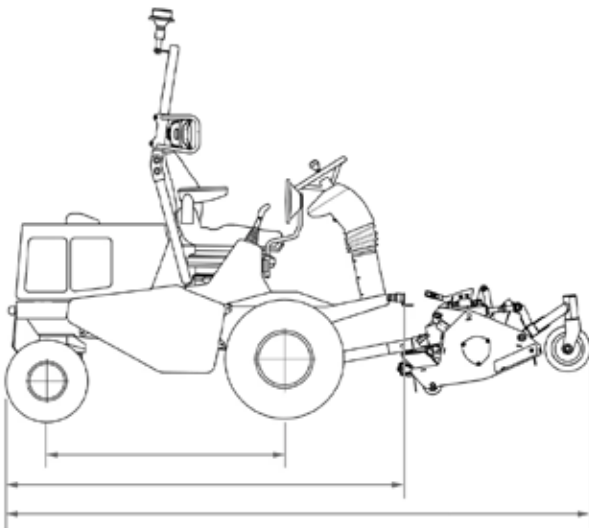

ABMESSUNGEN

LÄNGE	2220 mm (ohne Gerät) 3280 mm (mit MUSTER) 2930 mm (mit BLADERUNNER)
BREITE	1300 mm (ohne Gerät) 1590 mm (mit MUSTER) 1560 mm (mit BLADERUNNER)
HÖHE	2360 mm
ABSTAND ZUM BODEN	180 mm
RADSTAND	1300 mm
LEERGEWICHT	1148 kg (ohne Gerät) 1441 kg (mit MUSTER) 1374 kg (mit BLADERUNNER)