

## TECHNISCHE EIGENSCHAFTEN

<b>MOTOR</b>	Benzin Briggs & Stratton Vanguard V-Twin
Anz. Zylinder	2
Hubraum (cc)	479
Leistung (kW/PS)	11 / 15
Antriebsdrehmoment (Nm/U/Min)	30,6 / 2.600
Anlassen	Elektrisch, über Zündschlüssel am Armaturenbrett
Fassungsvermögen des Kraftstofftanks (l)	7,5 - davon 1,5 Reserve
Stündlicher Verbrauch (l/h)	3,5
<b>GETRIEBE</b>	Einstufig hydrostatisch
Steuerung zum Vorwärtsgang	Mit Fußpedal
Vorwärtsgang-Geschwindigkeit (km/h)	V: 0 - 10 / R: 0 - 7,5
Antrieb	2WD
Differential	Mit Fußpedal-Sperre
Zapfwellenkupplung	Elektromagnetisch mit Messerbremse
Feststellbremse	Mit Scheibe, hebelbetätigt
<b>FAHRSYSTEM</b>	Mit Lenkrad, das auf die Hinterräder wirkt
Lenkung-Innendurchmesser (mm)	320
Sitz	Verstellbar und gepolstert, mit Armlehne
<b>FRONTASENMÄHER</b>	Mit drei Messern für die Sammlung vorbereitet
Arbeitsbreite (mm)	1.130
Gesamtbreite (mm)	1.190
Einstellung Schnitthöhe	Mittels eines Hebels direkt vom Fahrersitz aus. 30 bis 90 mm
Mulch-Kit	Auf Anfrage
<b>GRASAUFFANGBEHÄLTER</b>	Mit Flussbeschleunigung
Volumen (l)	300
Schließung Tür	Doppelmagnetik
Kippen	Am Boden, direkt vom Fahrersitz aus mit Druckknopfsteuerung
<b>REIFEN</b>	Mit Gartenprofil. Vorne: 18x9.50-8 * Hinten: 13x6.50-6
<b>INDIKATIVE STÜNDLICHE ARBEITSKAPAZITÄT (m<sup>2</sup>/h)</b>	6.000
Hinterer Zughaken	Standard

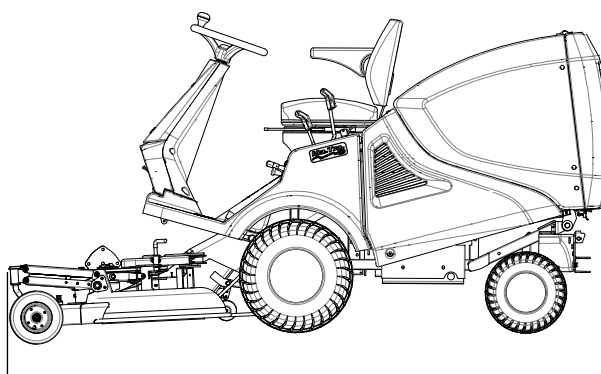
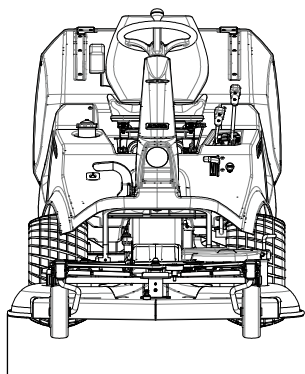

## ABMESSUNGEN

<b>LÄNGE</b>	2.380 mm
<b>BREITE</b>	1.190 mm
<b>HÖHE</b>	1.230 mm
<b>GEWICHT</b>	340 kg