

## TECHNISCHE EIGENSCHAFTEN

<b>MOTOR</b>	Benzin Briggs & Stratton Vanguard V-Twin
Anz. Zylinder	2
Hubraum (cc)	479
Leistung (kW/PS)	11 / 15
Antriebsdrehmoment (Nm/U/Min)	30,6 / 2.600
Anlassen	Elektrisch, über Zündschlüssel am Armaturenbrett
Fassungsvermögen des Kraftstofftanks (l)	9,5 - davon 1 Reserve
Stündlicher Verbrauch (l/h)	3,5
<b>GETRIEBE</b>	Einstufig hydrostatisch
Steuerung zum Vorwärtsgang	Mit Hebel
Vorwärtsgang-Geschwindigkeit (km/h)	V: 0 - 9,5 / R: 0 - 7,5
Antrieb	2WD
Differential	Mit Fußpedal-Sperre
Zapfwellenkupplung	Elektromagnetisch mit Messerbremse
Notbremsen	Mit Trommel an den Vorderrädern, mit Fußpedal
Feststellbremse	Mit Scheibe an der Hinterachse, mit Hebelsteuerung
<b>FAHRSYSTEM</b>	Mit Lenkrad, das auf die Vorderräder wirkt
Lenkung-Innendurchmesser (mm)	970
Sitz	Verstellbar und gepolstert, mit Armlehnen
<b>MULCHGERÄT ZUM VENTRALEN-GEBRAUCH</b>	Einzelmesser mit Heckablauf
Arbeitsbreite (mm)	850
Gesamtbreite (mm)	1.030
Einstellung Schnitthöhe	Mittels eines Hebels direkt vom Fahrersitz aus. Sechs Positionen von 50 bis 85 mm
<b>REIFEN</b>	Mit Tractor-Profil. Vorne: 13x5.00-6 * Hinten: 16x6.50-8
<b>INDIKATIVE STÜNDLICHE ARBEITSKAPAZITÄT (m<sup>2</sup>/h)</b>	6.000
Hinterer Zughaken	Standard

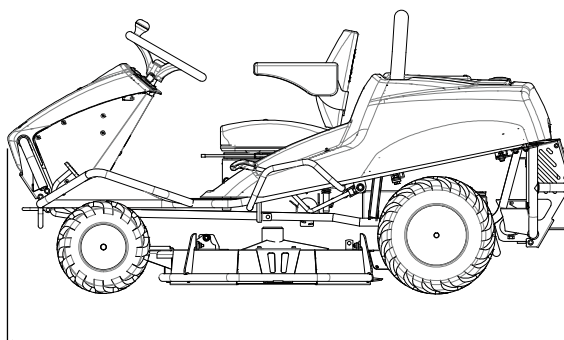
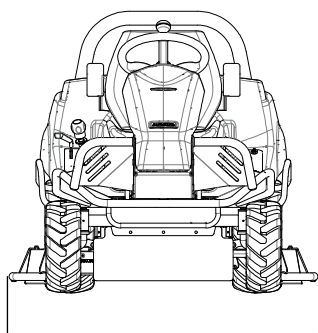

## ABMESSUNGEN

<b>LÄNGE</b>	2.000 mm
<b>BREITE</b>	1.030 mm
<b>HÖHE</b>	960 mm
<b>GEWICHT</b>	280 kg